

45er nationaler Kreuzer





:: PERFEKTE FORM

Der Rumpf überzeugt sowohl bei leichten als auch bei starken Winden durch seine hohe Geschwindigkeit



:: KONZEPTION

Bei der Konzeption dieses Bootes war uns besonders wichtig, dass es neben guten Segel- und Regattaeigenschaften auch für die Familie geeignet ist. Das Cockpit ist deshalb besonders groß bemessen und bietet allen an Bord reichlich Platz. Dieses Merkmal wird durch die Stehhöhe unter dem Großbaum zusätzlich gefördert, was den Komfort bei Manövern deutlich erhöht.

Da wir auf einen Antrieb bei Flaute und für Hafenanläufe nicht verzichten wollten, haben wir einen Elektromotor eingebaut. Der Motor sitzt außen am Rumpf und ist mit einem Faltpoppler ausgestattet. Auch rüsten wir die Boote mit einem selbst lenzenden Cockpit (E-Pumpe) aus, was den Pflegeaufwand senkt und die Sicherheit der Segler erhöht.

:: HANDWERKSKUNST SEIT 1924



Seit 1924 besteht das Familienunternehmen „Bootswerft Markus Glas“ in Possenhofen und ist seitdem stetig gewachsen. Bereits in der vierten Generation bauen wir sowohl Segel- als auch Motorboote aus Holz, und diese Erfahrung steckt in jedem einzelnen.

:: Hauptabmessungen

Länge	10,50 m
Breite	2,44 m
Tiefgang	1,20 m
Verdrängung	2650 kg
Ballast (Blei)	1200 kg
Segelfläche	45 m ²

:: VIEL RAUM ZUM ENTSPANNEN

Die geräumige Kajüte bietet mit ihrem großzügigen Platzangebot ausreichend Stauraum für Ihre Segel, Taschen und alles andere, was Sie zum Segeln benötigen. Die durchgehende Liegefläche im vorderen Bereich der Kajüte ist der ideale Rückzugsort für Ruhesuchende, und der integrierte Kühlschrank sorgt zusammen mit dem Soundsystem für Komfort und Unterhaltung auch bei längeren Fahrten.

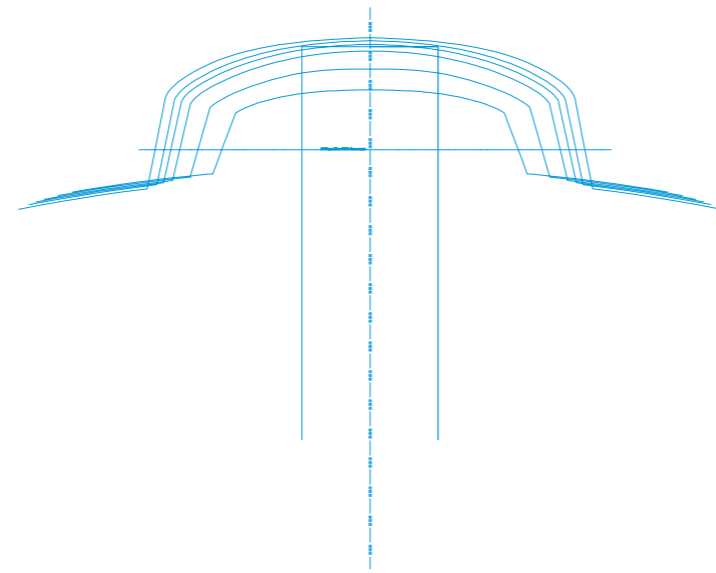

:: GROSSES PLATZANGEBOT



45er nationaler Kreuzer

BOOTSKÖRPER

Rumpf Sipo Mahagoni formverleimt (Innenlagen Fuma)
3 Abschottungen, Bodenwrangen und Kiel aus Mahagoni
Rumpf innen und außen natur lackiert
Wasserpass farbig abgesetzt, Hohlkehle in Goldfarbe
Kajütaufbau/Süllbord natur und Kajütdach (Sandwich) weiß lackiert
Relingleiste und Schandeck Mahagoni natur lackiert
Unterwasser mit Epoxydharz abgesperrt
Antifouling bestehend aus Teerepoxyd-Grundierung und Teflonkupfer
Teakscheuerleiste
Teakdeck auf 10mm Sperrholz und Decksbalken verlegt
2 Decksluken (davon 1 Schiebeluk im Vorschiff) mit Entwässerung
2 Kojen mit Polstern, Staufächern, Ablagen, Fußboden Mahagoni lackiert
Cockpit mit 2 Backskisten, 2 Einzelsitzen und 2 großen Schubladen im achteren Schott
Fußboden und Sitzflächen im Cockpit in Teak
Bleikiel 1200 kg mit Nirostabolzen
Ruderblatt aus GFK mit Nirostawelle und „JEFA“-Pendellager

REGATTAERPROBTE BESCHLÄGE UND SCHOTEN

Rollfockeinrichtung mit Profilstag
„Harken“-Blöcke und -Klemmen
Achterstag- und Backstagverstellung
4 „Harken“-Winschen
4 Genuaschienen mit verstellbaren Holepunkten
Groß- und Genuaschot, Spischoten (verjüngt mit Spectrakern)
Großbaumniederholer, Cunningham, Unterliekstrecker, Spibeiholer
Großbaumkicker mit Gasdruckfeder
Pinnenfeststeller
Bug- und Heckbeschläge aus Nirosta handpoliert
4 Belegklampen, im Deck versenkbar
1 Handlenzpumpe

ZUBEHÖR

1 Anker mit 12 kg und 40 m Leine mit Bleieinlage
2 Festmacherleinen a 12 m
4 Fender
1 Flaggstock
1 Bootshaken
1 Heißvorrichtung mit Heißgeschirr
1 Badeleiter
1 Notleiter im Heck integriert

RIGG

Spieren aus eloxiertem & gehärtetem Aluminium
Riggbeschläge aus Nirosta
Stehendes Gut aus Nirosta-Rod Rigging
Alle Fallen aus Dyneema

ELEKTRISCHE AUSRÜSTUNG

E-Motor 4,0kW mit Faltpropeller
2 Lithium-Mangan Batterien mit Ladegeräten und Anzeige
1 AGM Batterie mit Ladegerät
2 Automatik-Bilgenpumpen
Beleuchtung in der Kajüte
Kühlbox
Radio mit AUX-Eingang
Toplicht
Schalttafel

PREIS

(Technische Änderungen vorbehalten)

€ 339.900-

Extras

SEGEL

Großsegel Dacron Cross-Cut inkl. 1 Reff	5.262,00 €
Großsegel Load Path Carbon/black Wing inkl. 1 Reff	6.448,00 €
Genua I 37.1qm Light Load Path Carbon/black	5.868,00 €
Genua I 33.28qm Heavy Load Path Carbon/black	5.363,00 €
Genua I 37.1qm Sandwichmylar/weiss Radial-Cut	5.445,00 €
Genua II 26.53qm Load Path Carbon/black	4.159,00 €
Genua II 26.53qm Sandwichmylar/weiss Radial-Cut	3.527,00 €
Genua III 21.14qm Load Path Carbon/black	3.767,00 €
7/8-Spi 75qm ALLR. 2- farbig Rad.-Cut 0,75oz Nylon	4.292,00 €
Top Spinnaker 95qm ALLR, 2- farbig Rad.-Cut 0,75oz Nylon	5.262,00 €
Top Spinnaker 110qm Rad.-Cut 0,7oz Nylon	5.914,00 €

PERSENNINGE

Ganzpersenning mit Segelkamin	2-teilig	Airtex Top	2.890,00 €
Rollfockpersenning		Airtex Top	520,00 €
Baumpersenning		Airtex Top	500,00 €

ZUBEHÖR

„TackTick“ Performance 30 Paket bestehend aus drahtlosen Instrumenten (Wind/Kompass/Speedo/Echolot) mit Fernbedienung samt 2 Maxianzeigen am Mast	5.320,00 €
„TackTick“ RaceMaster System (Speedo/Echolot/Timer/Kompass) samt Masthalterung	1.885,00 €
„Velocitek“ ProStart (Kompass/GPS/Speedo/Timer) samt Masthalterung	719,00 €
2 Elektrowinschen „Harken“ mit eigener Stromversorgung (Aufpreis)	6.260,00 €
„Ronstan“ Batten Car System	2.400,00 €
Deckwaschpumpe	1.375,00 €
„Kufer“-Trailer (Stahl oder Alu)	auf Anfrage

Bootswerft Markus Glas GmbH

Bootswerft und Fachgeschäft für Bootszubehör und Wassersportbedarf

Seeweg 1-3
82343 Possenhofen
Bayern/Deutschland

Tel.: 08157/93 95 - 0
Fax: 08157/93 95 - 55
www.bootswerft-glas.de
E-Mail: info@bootswerft-glas.de

Gerne begrüßen wir Sie zu einem Probeschlag auf dem Starnberger See